

IM 230RF/VIT

INSTALLATIONS- OCH ANVÄNDARHANDBOK

Mikrovågsugn

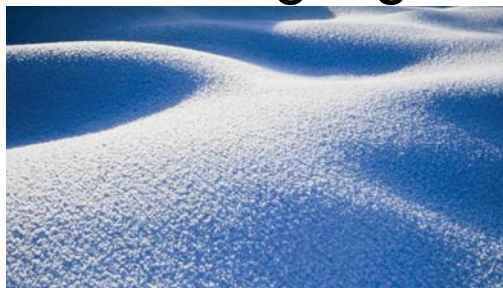

Cylinda

Bästa kund,

Du har just köpt en CYLINDA mikrovågsugn och det vill vi tacka dig för.

Vi har tagit fram denna nya generation apparater för att våra kunder ska kunna uttrycka sina kulinariska talanger och kreativitet dag efter dag, för att ge nöje och för att detta nöje ska kunna delas med vänner och familj.

Din nya mikrovågsugn från CYLINDA kommer att smälta in på ett smakfullt sätt i ditt kök. Den ger goda tillagningsresultat och är lätt att använda.

I vår strävan att ständigt förbättra våra produkter för att uppfylla alla dina behov står vår kundtjänst till ditt förfogande för att svara på eventuella frågor och ta emot dina förslag (telefonnummer och adress står i slutet av föreliggande häfte).



Viktigt: För att snabbare bekanta dig med apparaten, vänligen läs igenom dessa installations- och användningsinstruktioner innan apparaten sätts igång.

1. TILL ANVÄNDAREN	
• Säkerhetsföreskrifter	4
• Funktionssätt	5
• Hänsyn till miljön	5
2. INSTALLERA APPARATEN	
• Innan apparaten ansluts	6
• Elektrisk anslutning	6
• Inbyggnad	7
3. BESKRIVNING AV APPARATEN	
• Apparaten	8
• Kontrollpanelen	9
• Displayen	10
4. ANVÄNDA APPARATEN	
• Ställa och ändra klockan	11
• Programmering	12
• Använda styrkenivåerna	12
• Så fungerar mikrovågsugnen	13
• Stoppa den roterande plattan	14
• Tidursfunktionen	14
• Barnsäkerhetsfunktionen	14
• Uppvärmning på 2 nivåer	15
• Varmhållning	15
• Upptining	16
• Funktionen SNABB UPPTINING	17
• Upptiningsguide	17
• Minnesfunktionen	18
5. UNDERHÅLLA OCH RENGÖRA APPARATEN	19
6. VID FUNKTIONSFEL	20
7. KONTAKTA EFTERSERVICE OCH KUNDTJÄNST	21
8. FUNKTIONSPROVNING	22

**Viktigt:**

Viktiga säkerhetsanvisningar – Läs dem noggrant och spara dem. Om apparaten säljs vidare eller skänks bort till någon annan, se till att bruksanvisningen medföljer. Vänligen läs igenom dessa råd innan apparaten installeras och används. De är viktiga för att garantera användarens och andras säkerhet.

• SÄKERHETSFÖRESKRIFTER

Denna apparat är inte avsedd att användas av personer (inklusive barn) med nedsatt fysisk, sensorisk eller mental funktionsförmåga, eller personer som inte har erfarenhet av eller känner till apparaten, förutom om de hålls under uppsikt eller fått föregående anvisningar beträffande apparatens användning av någon som ansvarar för deras säkerhet.

Barn bör hållas under uppsikt så att de inte leker med apparaten.

Denna apparat är avsedd att tillreda mat med luckan stängd.

VARNING: Det är farligt för alla bortsett från behöriga personer att utföra underhåll eller reparationer då man måste avlägsna en kåpa som skyddar användaren från att utsättas för mikrovågsenergi.

VARNING: Vätskor och andra livsmedel får inte värmas i slutna kärl då de riskerar att explodera. Använd endast redskap som är lämpliga att användas i mikrovågsugnar.

Vid värming av matvaror i behållare av plast eller papper, håll ett öga på ugnen då risk för antändning föreligger.

Vid rökutveckling, stäng av eller koppla ur ugnen och håll luckan stängd för att kväva eventuella lågor.

Uppvärmning av drycker med mikrovågor kan orsaka en fördröjd och häftig utslungning av kokande vätska. Var därför försiktig när du hanterar behållaren.

Innehållet i nappflaskor och matburkar för spädbarn ska röras om eller skakas, och dess temperatur ska kontrolleras före förtäring för att undvika brännskador.

Vi avråder dig från att värma ägg i deras skal och hela hårdkokta ägg i mikrovågsugnen eftersom de riskerar att explodera, även efter tillagningen.

VARNING: Låt inte barn använda ugnen utan tillsyn, såvida de inte dessförinnan fått lämpliga anvisningar för att kunna använda ugnen säkert och förstår farorna med felaktig användning.

Denna apparat är endast avsedd för hushållsbruk för tillagning, uppvärmning och upptining av livsmedel. Tillverkaren fransäger sig allt ansvar vid all annan användning av apparaten.

För att inte skada apparaten, låt den aldrig gå tom eller utan platta.

Utför inga ingrepp på öppningarna vid låset på framsidan. Det kan skada apparaten och fordra att en serviceperson ingriper.

Tätningsskivan och luckans öppning ska inspekteras med jämna mellanrum för att försäkra sig om att de är i gott skick.

När du använder mikrovågsugnen avråder vi dig från att använda metallbehållare, gafflar, skedar, knivar samt band och häftklammer av metall för fryspåsar.

Värm aldrig nappflaskor med nappen på (explosionsrisk).

Använd alltid grytlappar för att plocka ut rätterna ur ugnen. Vissa fat absorberar värmen från livsmedlen och blir därför heta. Vid mindre mängder mat (en korb, en bulle, m.m.), placera ett glas vatten bredvid livsmedlet.

Vid för långa uppvärmningstider kan maten torka ut och bränna vid. För att undvika detta, sätt aldrig in matvaror i mikrovågsugnen lika lång tid som med en traditionell ugn.

• FUNKTIONSSÄTT

Mikrovågorna som används för tillagningen är elektromagnetiska vågor. De är vanliga i vår omgivning, exempelvis i form av radioelektriska vågor, ljus eller infraröd strålning.

Deras frekvens ligger kring frekvensbandet 2450 MHz.

Hur de verkar:

- De reflekteras av metall.
- De går igenom alla andra ämnen.
- De absorberas av vattenmolekyler, fett och socker.

När livsmedel utsätts för mikrovågor sätts molekylerna i häftig rörelse, vilket avger värme.

Vågornas genomträngning i livsmedlen är cirka 2,5 cm. Är livsmedlet tjockare sker genomvärmningen genom konduktion som vid traditionell tillagning.

Det ska understrykas att mikrovågorna endast ger upphov till ett termiskt fenomen inuti livsmedlen och att de inte är skadliga för hälsan.

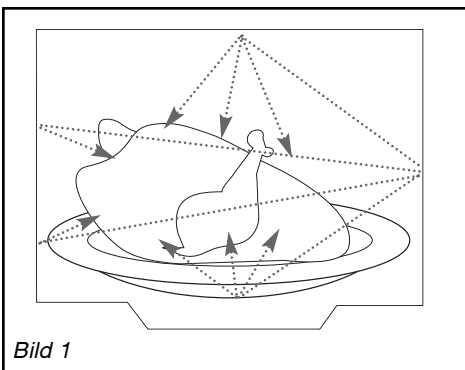

• HÄNSYN TILL MILJÖN

Apparatens förpackning är återvinningsbar. Genom att slänga förpackningen i återvinningscontainrar som tillhandahålls av kommunen bidrar du till att skydda miljön.



Apparaten innehåller många material som kan återvinnas. Denna logotyp visar att begagnade apparater inte ska slängas med andra sopor. Den återanvändning av apparaterna som tillverkaren organiserar sker under bästa villkor enligt det europeiska direktivet 2002/96/EG gällande avfall från elektrisk och elektronisk utrustning. Vänd dig till kommunen eller återförsäljaren för att få adressen till närmaste uppsamlingsställe. Tack för att du bidrar till att värna om miljön.

• INNAN APPARATEN ANSLUTS



Obs!

Kontrollera att apparaten inte har skadats under transporten (deformerad lucka eller tätninglist osv.). Om något verkar fel eller trasigt, kontakta återförsäljaren före all användning.

För att du lättare ska hitta apparatens försäljnings-beteckning rekommenderar vi att du antecknar den på sidan "Efterservice och kundtjänst".



Obs!

Vi fransäger oss allt ansvar i händelse av olycksfall eller skador som inträffar till följd av obenfintlig eller felaktig jordning.

Om ugnen uppvisar fel av något slag, koppla ur apparaten eller plocka bort motsvarande säkring.

• ELEKTRISK ANSLUTNING

Kontrollera att:

- installationens tillgängliga effekt är tillräcklig
- ledningarna är i gott skick
- ledningarnas diameter överensstämmer med installationsföreskrifterna
- installationen som ugnen är ansluten till är utrustad med ett överhettningsskydd på 16 A.

Hör efter med din elektriker om du är osäker.

Den elektriska anslutningen ska utföras innan apparaten placeras i möbeln.

Inbyggnaden av ugnen måste ske så att elsäkerheten garanteras. Vid installation och underhållsinsgrepp ska apparaten vara bortkopplad från vägguttaget och säkringarna ska vara urkopplade eller bortplockade.

Väggkontakten ska vara lätt att komma åt när apparaten väl har installerats.

Den elektriska installationen ska försees med en anordning som är åtkomlig för användaren för att koppla ifrån apparaten från nätuttaget.

Om strömsladden är skadad ska den ersättas av tillverkaren, dess efterservice eller av någon med likvärdig kompetens för att undvika all fara.

•INBYGGNAD

Ugnen kan installeras under ett arbetsbord eller i en möbelkolonn (öppen eller stängd) med lämpliga inbyggnadsmått. (Bild 2).

Använd inte apparaten omedelbart efter att ha transporterat den från en sval plats till en varm (vänta i en till två timmar), eftersom kondensen kan orsaka felfunktion.

Centrera ugnen i möbeln så att ett mellanrum på minst 5 mm skiljer den från intillvarande möbel. Materialet i möbeln som ugnen ska byggas in i måste vara värmebeständigt (eller vara klätt i sådant material). För bättre stabilitet, fäst ugnen i möbeln med 2 skruvar i avsedda hål på de vertikala posterna.

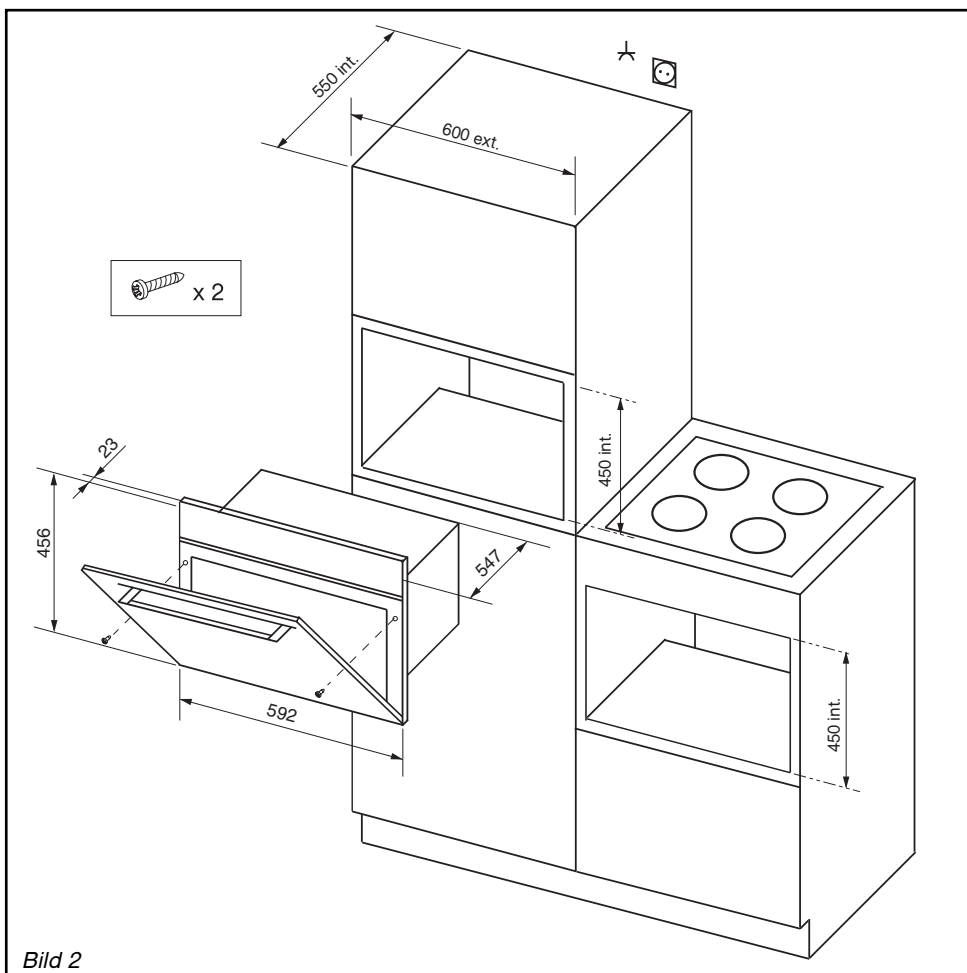

• APPARATEN



Bild 3

- A** Kontrollpanelen
- B** Ugnsutrymme
- C** Roterande platta
- D** Luckhandtag

• **Den roterande plattan:** medger en homogen tillagning av maten utan manuella ingrepp.

Den roterar godtyckligt åt ena eller andra hållet. Om den inte roterar, kontrollera att alla delar är korrekt placerade.

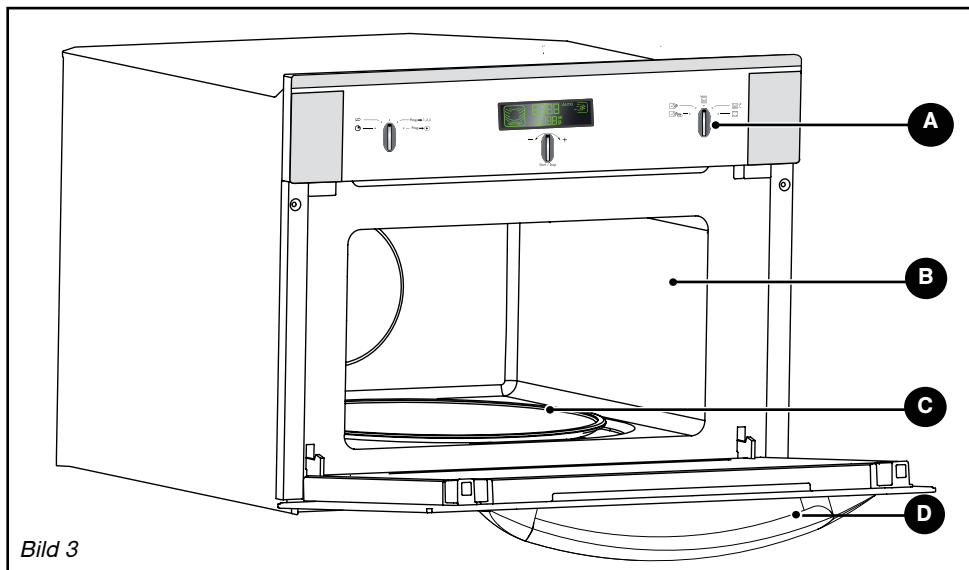
Försök inte att vrida runt den för hand. Det kan skada drivsystemet.

Den kan användas som tillagningsfat. För att ta ut den, använd avsedda grepppunkter i ugnsutrymmet.

• **Drivenheten:** ser till att glasplattan snurrar (Bild 4).

• **Det hjälpförsedda stödet:** Hjulen måste vara orienterade åt samma håll (Bild 4).

Om plattan inte roterar korrekt, kontrollera att det inte finns några främmande föremål under hjulen.



Bild 4

• KONTROLLPANELEN

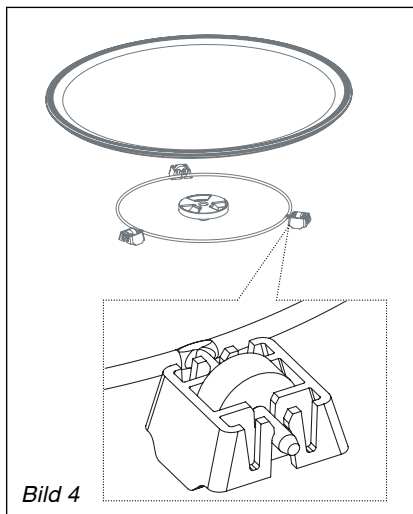
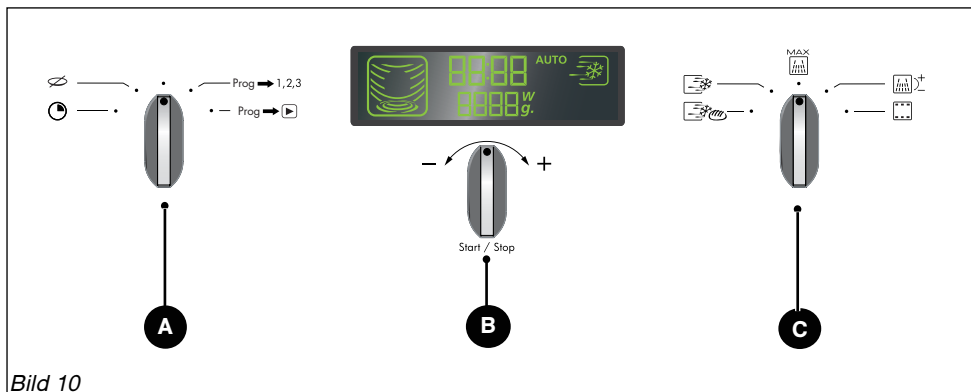

A Med funktionsväljaren kan du ställa in minnesfunktionen, funktionen för att stoppa plattan samt tiduret.

B Spaken: Start/Stop (- / +)
vrid på den (- / +) för att ställa klockan, programtiden, styrkan, livsmedlens vikt eller registrerade program.

tryck på (Start/Stop) för att bekräfta ett val, starta, avbryta eller stoppa ett pågående program.

C Funktionsväljaren för mikrovågsugn används för att välja typ av mikrovågsprogram.

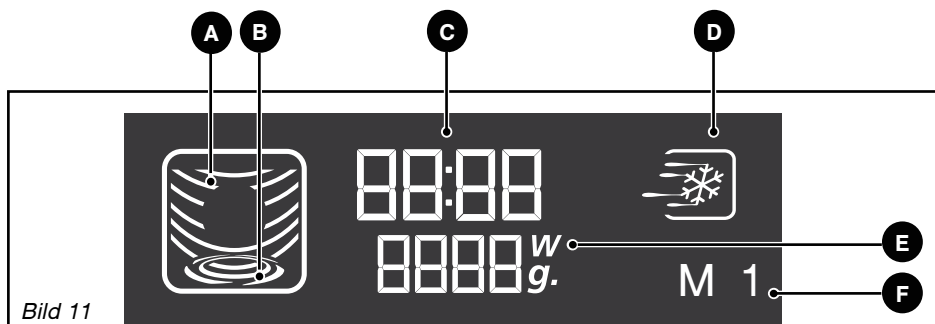
• **DISPLAYEN**

Displayen vägleder dig i programmeringen av de olika inställningarna:

Tid, Programtid, Mikrovågsstyrka (**W**att),

Livsmedlets vikt (**g**ram), Stopp av den roterande plattan, tillagning i läget AUTO

TILLAGNINGSSYMBOLER beroende på vald funktion

A MIKROVÅGSUGN

B ROTERANDE PLATTA

C TID/PROGRAMMERINGSTID

D SNABB UPPTINING

E MIKROVÅGSSTYRKA
LIVSMEDLENS VIKT
BARNSÄKERHETSFUNCTION

F REGISTRERADE FUNKTIONER

• STÄLLA OCH ÄNDRA KLOCKAN

När du ansluter apparaten eller efter ett längre strömavbrott blinkar "12:00" på displayen.

Ställa klockan

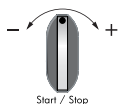

Vrid på spaken - / + för att ställa klockan, till exempel till 6:30.

Tryck på spaken för att bekräfta.

Ett pip hörs som bekräftar att klockan har ställts.

Visning

Ändra klockan

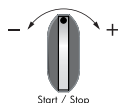

Tryck på spaken - / + i 5 sekunder (luckan ska vara stängd). Tidsangivelsen blinkar.

Ställ in den nya tiden (till exempel 7:30), genom att vrida på spaken - / +.

Tryck på spaken för att bekräfta.

Ett pip hörs som bekräftar att klockan har ställts.

Visning



Anmärkning:

Apparaten är försedd med en skyddsfunktion så att klockan kan fortsätta att visas i en dag om det inträffar ett strömavbrott.

• PROGRAMMERING

Apparaten är nu ansluten och visar rätt tid.

Öppna luckan med hjälp av handtaget. Placera maten i apparaten, stäng luckan.

Om luckan inte är ordentligt stängd fungerar inte ugnen.

Om luckan öppnas medan ett program körs avbryts programmet men annulleras inte. Stäng luckan och tryck på spaken Start/Stopp för att starta om ugnen.



Om du väntar längre än en minut hörs tre pip för att uppmana dig att starta eller ändra programmet. Om du inte gör någon ny programmering eller bekräftar inom en minut nollställs inställningarna och du måste programmera om funktionen.

Tryck på spaken Start/Stopp när luckan är stängd för att avbryta programmet.

Om du vill annullera ett program öppnar du luckan och trycker på spaken Start/Stopp i 2 sekunder med luckan stängd.

Öppna luckan och stäng den igen om du vill göra en andra programmering när den första är klar.



Tre pip hörs när programmen är klara och tiden visas på nytt på displayen.

Om luckan lämnas öppen släcks ljuset efter 10 minuter.

För att få bort fukten är apparaten försedd med en fördröjd ventileringsfunktion. Ugnens fläkt fortsätter att fungera efter programmets slut. Den stoppar automatiskt.



• ANVÄNDA STYRKENIVÅERNA

Styrkenivå	Användning
1 000 W/900 W	Snabb uppvärmning av drycker, vatten och maträtter som innehåller mycket vätska. Tillagning av livsmedel som innehåller mycket vatten (soppor, såser, tomater m.m.).
800 W/700 W	Tillagning av färska eller frysta grönsaker.
600 W	Smälta choklad.
500 W	Tillagning av fisk och skaldjur. Uppvärmning på 2 nivåer. Tillagning av torkade grönsaker vid låg värme. Uppvärmning eller tillagning av ömtåliga livsmedel med ägg.
400 W/300 W	Tillagning vid låg värme av mjölkprodukter, sylt.
200 W	Manuell upptining. Mjuka upp smör, is.
100 W	Upptining av bakelser med grädde.

ÅTERGIVEN MIKROVÅGSEFFEKT: 1 000 W

• SÅ FUNGERAR MIKROVÅGSUGNEN

Högsta programmeringsstyrka 1 000 W

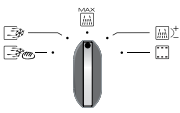

Vrid på funktionsväljaren för mikrovågsugnen om du vill välja "MO-max-" för högsta styrka, 1 000 W. Symbolen för mikrovågsugn och 1 000 W visas på displayen.

Klockans siffror börjar blinka på displayen.

Vrid på spaken - / + för att ställa in programmets längd, till exempel 10 minuter.

Bekräfta genom att trycka på Start/Stopp. Ugnen tänds och programmet startar.

Visning



Programmering efter styrkenivå

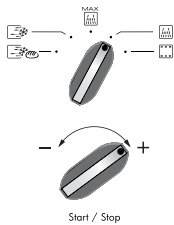

Vrid på funktionsväljaren för mikrovågsugnen om du vill välja "MO +/-", för att välja styrka. Maximal styrkenivå, 1 000 W, blinkar på displayen.

Vrid på spaken - / + för att minska mikrovågsstyrkan, till exempel till 500 W. Bekräfta styrkenivån genom att trycka på Start/Stopp. Klockans siffror börjar blinka på displayen.

Vrid på spaken - / + för att ställa in programmets längd, till exempel 10 minuter.

Bekräfta genom att trycka på Start/Stopp. Ugnen tänds och programmet startar.

Visning

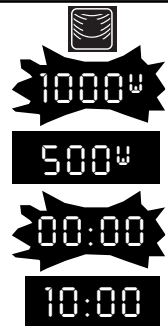

Anmärkning:

Om luckan öppnas under tillagningen stannar ugnen och återstående tid blinkar på displayen. För att fullfölja programmet: Stäng luckan och tryck på Start/Stopp. Du kan när som helst justera tiden genom att vrida på spaken - / + .

• STOPPA DEN ROTERANDE PLATTAN

Om du tycker att fatets storlek hindrar plattan från att rotera ska du programmera funktionen Stoppa roterande platta innan du väljer funktion.

Märk väl: Det går inte att stoppa den roterande plattan när du väljer ett snabb upptining-program.

Programmering

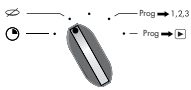

Vrid på funktionsväljaren för att välja funktionen Stoppa platta. Symbolen för den roterande plattan lyser med fast sken.



Anmärkning:

Det är nödvändigt att vända stekkarlet och röra om dess innehåll halvvägs i programmet när funktionen STOPPA ROTERANDE PLATTA är aktiverad.

Visning



• TIDURSFUNKTIONEN

Du kan ställa in funktionen "Tidur" för ugnen. (Då kan inget annat program väljas.)

Programmering



Vrid på funktionsväljaren för att välja funktionen Tidur.

Klockans siffror börjar blinka på displayen.

Vrid på spaken - / + för att ställa in programmets längd, till exempel 10 minuter.

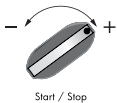

Bekräfta genom att trycka på Start/Stop. Nedräkningen börjar och programmet startar.

Start / Stop

Visning

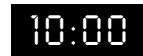

Anmärkning:

När programmet är färdigt hörs tre pip.

• BARNSÄKERHETSFUNKTIONEN

Du kan programmera funktionen "BARNSÄKERHET" för att förhindra all otillåten användning av mikrovågsugnen.

Programmering

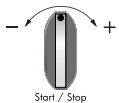

Start / Stop

Öppna luckan, tryck på knappen Start/Stop i 5 sekunder tills symbolen som föreställer en nyckel visas på displayen.

Två pip avges för att bekräfta att ugnen är tillfälligt spärrad. Inga program är då tillgängliga.

Annullera den registrerade funktionen:

Gör precis som tidigare:

Tryck på knappen Start/Stop i 5 sekunder med luckan öppen. Nyckelsymbolen försvinner och tiden visas.

Två pip bekräftar proceduren.

Visning



• VARMHÅLLNING

Du kan programmera funktionen "Varmhållning" till slutet av programmet, så att rätten hålls varm.

Programmering

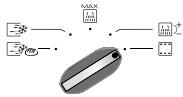

Vrid på funktionsväljaren för mikrovågsugnen och välj funktionen Varmhållning.

Symbolen för mikrovågsugn och 100 W visas på displayen och klockans siffror blinkar.

Vrid på spaken - / + för att ställa in programmets längd, till exempel 10 minuter.

Bekräfta genom att trycka på Start/Stopp.
Ugnen tänds och programmet startar.

Visning



100 W

10:00



Anmärkning:

När programmet för "Varmhållning" är färdigt hörs tre pip.

• UPPTINING

Att tina upp djupfrysta grönsaker med mikrovågsugnen sparar mycket tid.

Välj funktionen Snabb upptining  funktionen MO +/-, som är inställd på styrkan 200 W (upptining) om du vill tina upp olika livsmedel.

Viktigt att veta:

Mindre kött- eller fiskbitar kan tillredas omedelbart efter upptining. Större delar, som köttstekar eller hela fiskar förblir något frysta efter upptiningsprogrammet.

Vi rekommenderar att du låter rätten vila i minst lika lång tid som upptiningen, så att temperaturen fördelas homogent.

Livsmedel som är täckta med iskristaller tar längre tid att tina upp. I så fall bör du öka upptiningstiden.

Rekommendationer:

Upptiningstiden beror på typen av apparat. Det beror även på livsmedlens form, storlek, starttemperatur och kvalitet.

I de flesta fall ska maten plockas ut ur förpackningen. Avlägsna alltid häftklammer av metall från eventuella förpackningar.

Vid halva upptiningstiden, vänd på bitarna, skilj dem åt och blanda dem om de frysts tillsammans.

Aktivera funktionen "stoppa roterande platta" om du tinar upp stora kött- eller fiskbitar som hindrar den roterande plattan från att gå runt. Rör i så fall om livsmedlen med jämna mellanrum.

För att tina upp kött och fisk lägg dem på en upp och nedvänd skål på en tallrik, så att de kan rinna av. Om maten förblir i kontakt med vattnet blir den överhettad.

Frys aldrig om mat utan att först bereda den.

Upptiningstider:

Upptiningstiden i de olika programmen beräknas för livsmedel som är frysta vid -18°C. Detta ger dig en fingervisning om nödvändig upptiningstid, men den verkliga tiden kan variera beroende på livsmedlens tjocklek, form, storlek och förpackning.

Val av program:

2 program för automatisk upptining finns tillgängliga:



upptining av kött, fågel, fisk, grönsaker, färdigmat



upptining av bröd och bullar

Välj mikrovågsfunktionen 200 W (styrkenivån för upptining) om du önskar tina upp mängder som inte omfattas av programmen "snabb upptining". Programmera önskad upptiningstid. Se tabellen nedan för riktlinjer om upptiningstider.

• FUNKTIONEN SNABB UPPTINING

Välj typen och mängden livsmedel som du önskar tina upp, så ser den automatiska funktionen till att lämplig upptiningstid programmeras.

SNABB UPPTINING

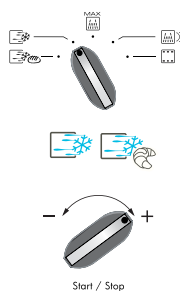

Vrid på funktionsväljaren för mikrovågsugnen och välj funktionen "SNABB UPPTINING".
Motsvarande symbol tänds.
50 g visas på displayen.

Vrid på spaken - / + för att ställa in vikten, t.ex. 400 g.
Bekräfta genom att trycka på Start/Stopp.

Tiden för programmet beräknas automatiskt (t.ex. 2 min. 45 sek.).
Tiden visas på displayen med lämpliga funktioner för upptiningen.
Programmet startar.

Visning



Anmärkningar:

Gör på samma vis för bröd och bullar och välj den "SNABB UPPTINING"-funktion som gäller .

Upptiningstiden beräknas automatiskt i förhållande till rättens vikt.

Den beror dock på livsmedlens starttemperatur (den beräknade tiden utgår från att livsmedlen är frysta vid -18°C).

För livsmedel som väger mer än 350 g (förutom bröd och bullar), hörs ett pip efter halva tiden med programmet "SNABB UPPTINING" för att påminna om att livsmedlen bör vändas för bästa resultat, och "turn" visas. Stäng luckan när du har vänt på livsmedlen och tryck på Start/Stopp för att fullfölja upptiningsprogrammet. **turn**

Du kan välja att ändra upptiningstiden med funktionen "SNABB UPPTINING".

För att få en jämn upptining kan funktionen **STOPPA ROTERANDE PLATTA** inte användas med funktionen "SNABB UPPTINING".

För livsmedel som inte finns med bland kategorierna av rekommenderade livsmedel, använd funktionen **MO +/-** på nivån 200 W. Se anvisningarna nedan för rekommenderade programtider.

• UPPTININGSGUIDE

Livsmedel	Mängd	Tid	Rekommendationer
Mör- eller smördeg	400 g	1-3 min.	Lägg degen på en bit hushållspapper. Vänd efter halva tiden.
Pilgrimsmusslor	500 g	5-7 min.	Lägg på en tallrik. Rör om efter halva tiden.
Hela skalade räkor	100 g	1-2 min.	" "
Hela räkor	200 g	2-4 min.	" "
Havskräfter/Jätteräkor (10)	500 g	6-8 min.	" "
Jordgubbar	250 g	7-9 min.	
Hallon/morötter		6-8 min.	
Krusbär, blåbär, svarta vinbär		5-7 min.	

Upptining av fisk, kött och grönsaker

Livsmedel	Mängd	Tid
Hel fisk/fiskkotlett/filé/tjocka skivor	100 g	1–2 min.
	200 g	3–5 min.
	400 g	5–7 min.
	500 g	7–9 min.
	750 g	12–14 min.
	1 000 g	17–18 min.
Kalkonkyckling/fläsk/kalv/nöt/fågel I stek/skivor/bitar/m.m.	100 g	1–2 min.
	200 g	3–5 min.
	400 g	5–7 min.
	500 g	7–9 min.
	750 g	12–14 min.
	1 000 g	17–19 min.
	1 250 g	23–25 min.
	1 500 g	28–30 min.
	1 750 g	34–36 min.
2 000 g	39–41 min.	
Blomkål/broccoli/morötter/svamp/ grönsaksblandning/m.m.	500 g	7–9 min.
	750 g	12–14 min.
	1 000 g	17–19 min.

• MINNESFUNKTIONEN

De tre minnesfunktionerna används för att registrera 3 vanliga program som du sedan kan köra genom en snabbvalsfunktion.

Registrera en funktion

Välj funktionen genom att vrida på funktionsväljaren till Program -> 1,2,3. M1 visas.



Vrid på spaken - / + till M2 eller M3, t.ex. M2.



Bekräfta ditt val genom att trycka på spaken - / +.



Ställ in önskad tillagningsfunktion med funktionsväljaren, t.ex. 800 W: 10 minuter.



Bekräfta ditt val genom att trycka på spaken - / +.



M1 (M2/M3) och tillhörande program visas och ett pip bekräftar att det har registrerats.

Start / Stop

Visning

M1

M2

800W

10:00

Använda av ett registrerat program

Vrid på funktionsväljaren till Program -> 1, 2, eller 3.



M1 och tillhörande program visas.

Välj minnet M2 eller M3 genom att vrida på spaken - / +.



Tryck på spaken - / + för att bekräfta.

Ugnen tänds och programmet startar.

Start / Stop

Visning

M1

**Anmärkingar:**

Följ samma procedur för att annullera och ersätta en registrerad funktion.

Ugnen bör rengöras med jämna mellanrum och alla matrester ska avlägsnas från apparatens in- och utsida.

Använd en fuktig svamp och diskmedel. Om apparaten inte hålls ren kan dess ytor skadas och oönskad påverkan på dess livslängd och ge upphov till farliga situationer.

VARNING: Om luckan eller luckans tättningslist skadas ska ugnen inte användas innan den försatts i gott skick av en kompetent servicetekniker.

Använd inga rengöringsapparater som använder ånga.

Använd inte lösningsmedel eller produkter som är polerande eller innehåller alkohol eftersom de kan skada apparaten.

Om ugnen luktar illa eller är nedsmutsad, koka upp vatten med citronjuice eller vinäger i en kopp i 2 minuter i ugnen och rengör väggarna med lite diskmedel.

Plattan kan avlägsnas för att underlätta rengöringen. Lyft ut den genom att använda de avsedda grepppunkterna. Om du tar ut drivenheten, se till att inget vatten hamnar i motoraxelns håll.

Glöm inte att sätta tillbaka drivenheten, den hjulförsedda hållaren och den roterande plattan.

Om du misstänker att apparaten inte fungerar som den ska betyder det inte nödvändigtvis att den har gått sönder. Oavsett vilket ska du kontrollera följande:

Problem	Åtgärd
Tiden räknas ned men apparaten sätter inte i gång (plattan går inte runt och livsmedlen värms inte). "Tid/demo" blinkar växelvis på displayen.	Apparaten är i läge DEMONSTRATION . Ställ klockan till "00:00". Tryck på knappen Start/Stop i 5 sekunder.
Apparaten startar inte.	Kontrollera apparatens anslutning. Kontrollera att ugnsluckan är väl stängd. Kontrollera att inte barnsäkerhetsfunktionen  är inställd.
Apparaten fortsätter att låta efter att tillredningen är klar.	För att evakuera återstående vattenånga är apparaten försedd med en fördröjd ventileringsfunktion. Fläkten fortsätter att gå i 15 minuter efter programmets slut.
Apparaten bullrar. Plattan roterar inte korrekt.	Rengör hjulen och deras rullningsbana under den roterande plattan. Kontrollera att hjulen sitter rätt.
Det uppstår ånga på luckans ruta.	Torka upp kondensvattnet med en trasa.
Livsmedlen värms inte med mikrovågsprogrammet.	Kontrollera att köksredskapen passar för mikrovågsugnar och att styrkan är inställd på lämplig nivå.
Apparaten producerar gnistor.	Rengör apparaten noggrant: avlägsna fettrester, livsmedelspartiklar ... Avlägsna alla föremål av metall från ugnens väggar. Använd aldrig några metallföremål med gallret.

• INGREPP

Eventuella ingrepp på apparaten måste utföras av en behörig yrkesutbildad person som representerar varumärket. När du ringer ska du ange alla referenser för apparaten (modell, typ och serienummer). Dessa uppgifter står på märkskylten (se *Bild 12*).

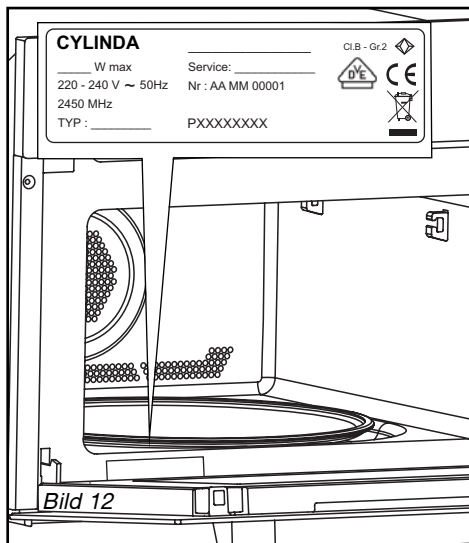
**ORIGINALDELAR**

Vid underhålls-ingrepp, fordra att endast **certifierade originaldelar**

Funktionsprovning enligt standarderna IEC/EN/NF EN 60705.

Den internationella elektrotekniska kommissionen, SC 59K, har fastställt en standard för jämförelseprover på olika mikrovågsugnar. Vi rekommenderar följande för denna apparat:

Prov	Vikt	Tid ung.	Styrkenivå	Kärl/Råd
Kräm med ägg (12.3.1)	1 000 g	16–18 min.	500 W	Pyrex 227 På den roterande plattan
	750 g	13–15 min		Pyrex 220 På den roterande plattan
Sockerkaka (12.3.2)	475 g	6–7 min.	700 W	Pyrex 827 På den roterande plattan
Köttlimpa (12.3.3)	900 g	14 min.	700 W	Pyrex 838 Täck med plastfolie. På den roterande plattan
Upptining av kött (13.3)	500 g	11–12 min.	200 W	På den roterande plattan
Upptining av hallon (B.2.1)	250 g	6–7 min.	200 W	På en tallrik På den roterande plattan

